



MIETWELTEN

BESONDERS. SCHÖN. WOHNEN.

Erstbezug nach Komplettrenovierung!! Wunderschöne DG-Wohnung in toller grüner Lage/Nordvorstadt



Objekt: 1508 | 08058 Zwickau

Objektyp	Dachgeschoss	Energieausweis	17.09.2034
Wohnfläche	ca. 71 m ²	gültig bis	
Zimmer	3	Baujahr lt.	1900
Baujahr	1900	Energieausweis	
Zustand	Erstbezug nach Sanierung	wesentlicher	Gas
Energieausweis	Verbrauchsausweis	Energieträger	
Endenergieverbrauch	108,5 kWh/(m ² a)	Nebenkosten	270,00 €

AKW eGbR

Magazinstraße 8
08056 Zwickau

Tel.: 0375 2750803

info@mietwelten.de



MIETWELTEN

BESONDERS. SCHÖN. WOHNEN.

Warmmiete 1.020,00 €
Kaution 2 KM

Kaltmiete 705,00 €



Beschreibung

Wir vermieten ab sofort diese wunderschöne 3-Raum Wohnung - zum ERSTBEZUG nach aufwändiger Renovierung, mit schöner Loggia und stilvollem Bad mit Fenster. Sie befindet sich in einem gepflegten Altbaugebäude auf der Friedrich-Engels-Straße, dass momentan umfassend renoviert wird.

Über den Eingangsbereich im 1.Dachgeschoss gelangen Sie in das 2.Dachgeschoss wo sich alle Zimmer der Wohnung und die Loggia mit wunderbarem Ausblick ins Grüne befinden. In allen Räumen wurde schönes neues Laminat verlegt. Das Badezimmer wurde von unserer Architektin elegant und stilvoll mit Ornamentfliesen im Bodenbereich und Metrofliesen an den Wänden gestaltet. Einbaustrahler und Doppel-Designerwaschtisch und eine besonders große Dusche unterstreichen den luxuriösen Charakter der Wohnung.

Alle Räume sind hell und lichtdurchflutet. Auf der Loggia mit super schönem Ausblick ins Grüne können Sie gemütliche Stunden genießen.

Der Anschluss für die Waschmaschine befindet sich in einem separaten Abstellraum innerhalb der Wohnung, der auch viel Stauraum bietet.

Zur Wohnung gehört ein eigenes Kellerabteil.

Die Haltung von Haustieren bedarf einer Abstimmung mit dem Vermieter der Wohnung. Freuen Sie sich auf eine freundliche Hausgemeinschaft und eine flexible und zuvorkommende Hausverwaltung.

Interesse geweckt? Kontaktieren Sie uns jederzeit, gerne nehmen wir Ihre Anfrage entgegen und vereinbaren eine gemeinsame Besichtigung.

Lage

Das gepflegte Wohnhaus befindet sich in der Friedrich-Engels-Straße, einer beliebten ruhigen und grünen Wohnlage in der wunderschönen Zwickauer Nordvorstadt. Diese schöne Wohngegend wird geprägt vom Charakter der vielen stolzen, sanierten Wohnhäuser aus der Gründerzeit und dem Jugendstil. Bei den Mietern von Zwickau ist diese Lage aufgrund Ihres hohen Wohnwertes und der günstigen Anbindung zum nahegelegenen Zentrum besonders beliebt. Die Innenstadt, mit ihren unzähligen kulturellen Möglichkeiten, erreichen Sie von hier bequem zu Fuß oder durch die zur Verfügung stehenden öffentlichen Verkehrsmittel. Hervorzuheben ist die sehr gute Infrastruktur mit Einkaufsmöglichkeiten, Arztpraxen, Schulen und weiteren Dienstleistungen aller Art. Die nahegelegene beliebte Zwickauer Muldenpromenade liegt unmittelbar vor Ihrer Haustür und bietet wunderschöne Naturimpressionen und Möglichkeiten eines ausgiebigen Spaziergangs für die ganze Familie. Die Nordvorstadt ist eine wunderschöne Wohngegend mit Anbindung an das direkte städtische Leben, wie auch an die angrenzende Natur.



MIETWELTEN

BESONDERS. SCHÖN. WOHNEN.

Ausstattung Beschreibung

- ERSTBEZUG nach umfassender Renovierung
- helle lichtdurchflutete Zimmer
- neuer schicker Laminatboden in den Zimmern
- stilvolles Bad mit exklusiver Ausstattung
- abschließbares Kellerabteil
- separater WM-Raum
- Loggia mit schönem Ausblick ins Grüne
- Zentralheizung

Sonstige Angaben

Stellplätze hinter dem Gebäude können angemietet werden.

Mietpreis 45 €/Monat



MIETWELTEN

BESONDERS. SCHÖN. WOHNEN.



FE 19, WE 8, Wohnen 3



FE 19, WE 8, Wohnen 1

AKW eGbR

Magazinstraße 8
08056 Zwickau

Tel.: 0375 2750803

info@mietwelten.de



MIETWELTEN

BESONDERS. SCHÖN. WOHNEN.



FE 19, WE 8, Wohnen 4



FE 19, WE 8, Wohnen 2

AKW eG&R

Magazinstraße 8
08056 Zwickau

Tel.: 0375 2750803

info@mietwelten.de



MIETWELTEN

BESONDERS. SCHÖN. WOHNEN.



FE 19, WE 8, Loggia



FE 19, WE 8, Schlafen



Friedrich-Engels-Strasse 19, Vorderfassade 2



Friedrich-Engels-Strasse 19, Rückfassade 1



FE 19, WE 8, Antritt Treppe



FE 19, WE 8, Bad 1

AKW eGbR

Magazinstraße 8
08056 Zwickau

Tel.: 0375 2750803

info@mietwelten.de



MIETWELTEN

BESONDERS. SCHÖN. WOHNEN.



FE 19, WE 8, Bad 2



FE 19, WE 8, Bad 3



FE 19, WE 8, Wohnen 5



FE 19, WE 8, Kind



FE 19, WE 8, WM Raum

AKW eGbR

Magazinstraße 8
08056 Zwickau

Tel.: 0375 2750803

info@mietwelten.de



Grundriss

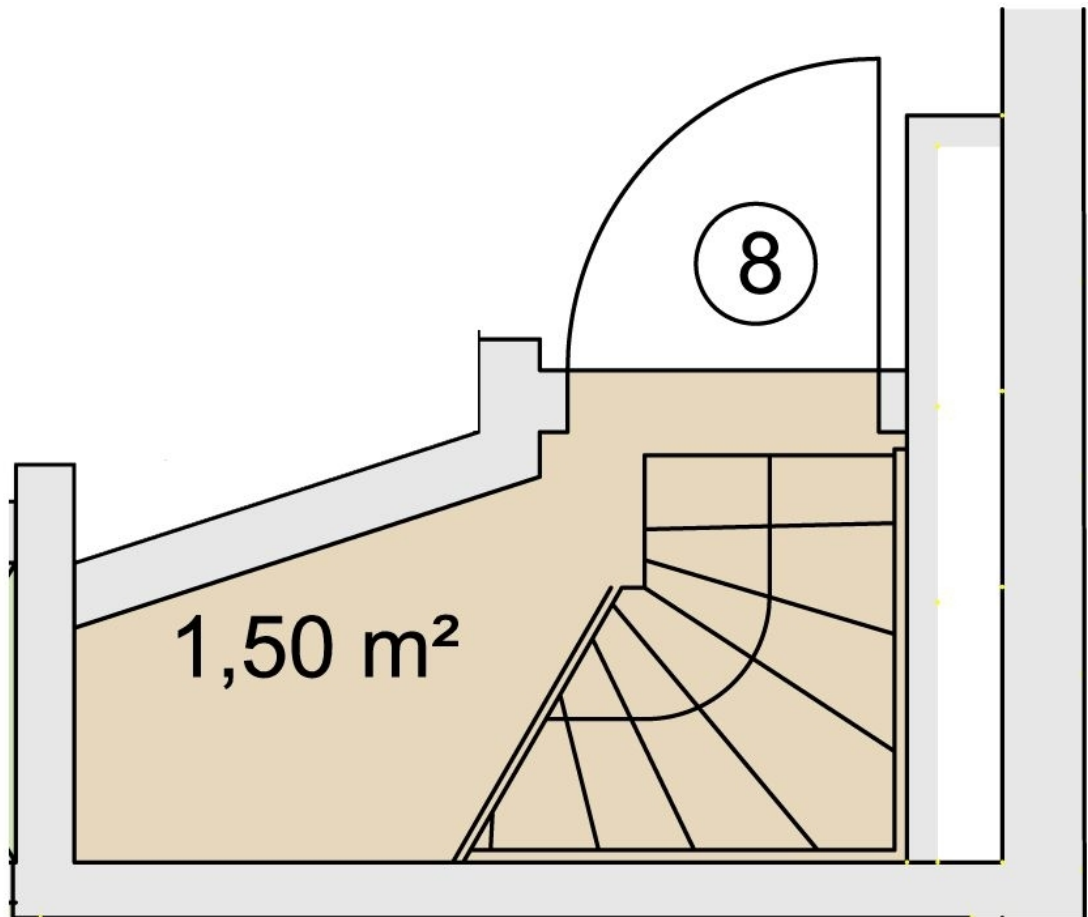

WE 08- Friedrich-Engels-Str. 19, 1_DG

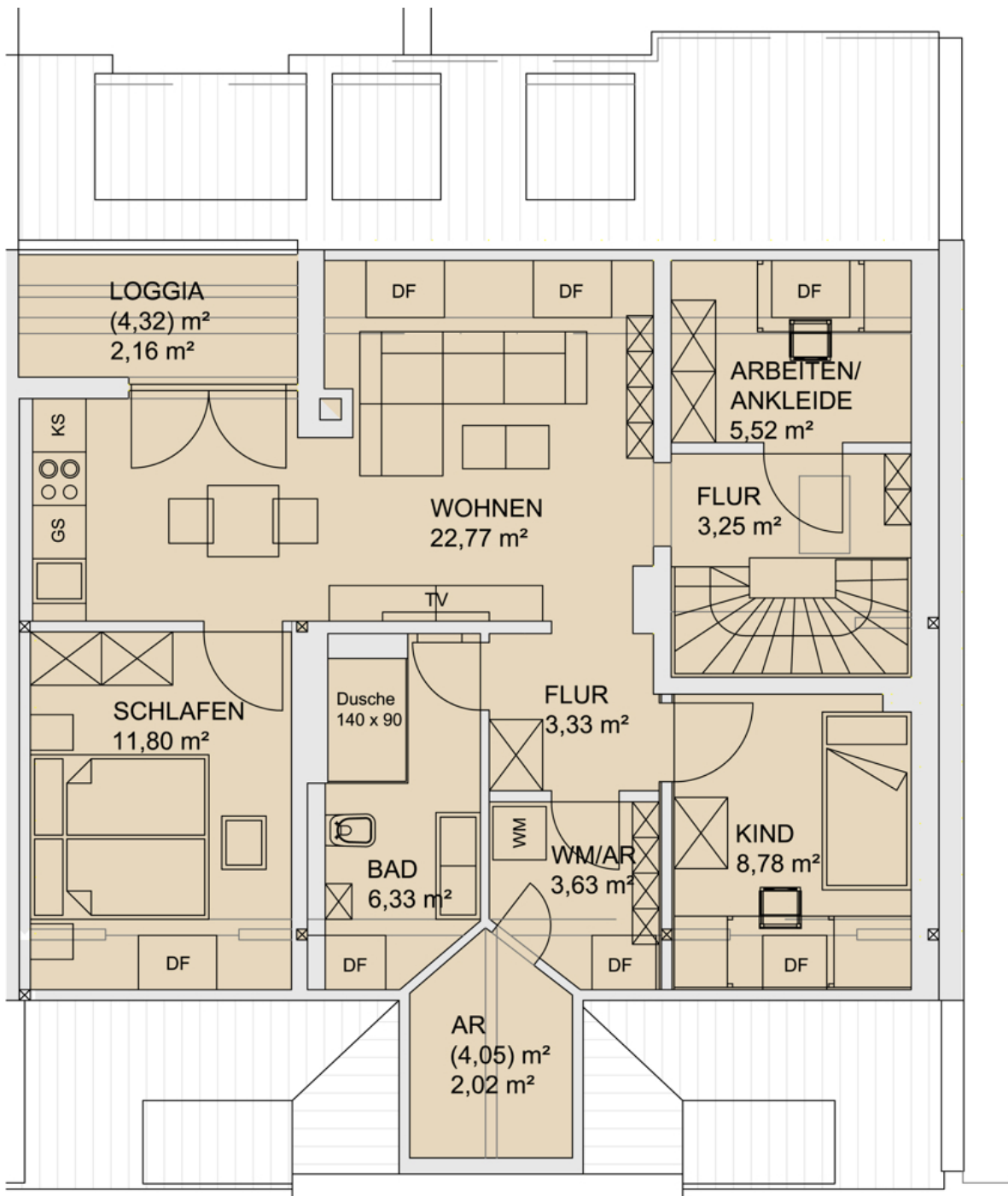

WE 08- Friedrich-Engels-Str. 19, 2_DG



MIETWELTEN

BESONDERS. SCHÖN. WOHNEN.

Ihr Ansprechpartner

Frau Silke Kunstmann

Mietwelten
Magazinstraße 8
08056 Zwickau

Telefon: 0375 275 08 03

Fax: 0375 270 10 10

E-Mail: info@mietwelten.de

Web: www.mietwelten.de

Rechtshinweis

Da wir Objektangaben nicht selbst ermitteln, übernehmen wir hierfür keine Gewähr. Dieses Exposé ist nur für Sie persönlich bestimmt. Eine Weitergabe an Dritte ist an unsere ausdrückliche Zustimmung gebunden und unterbindet nicht unseren Provisionsanspruch bei Zustandekommen eines Vertrages. Alle Gespräche sind über unser Büro zu führen. Bei Zuwiderhandlung behalten wir uns Schadenersatz bis zur Höhe der Provisionsansprüche ausdrücklich vor. Zwischenverkauf ist nicht ausgeschlossen.

AKW eGbR

Magazinstraße 8
08056 Zwickau

Tel.: 0375 2750803

info@mietwelten.de